

# VENDESI

## (purtroppo)



Imbarcazione a vela, Jeanneau Sun Way 21, lunghezza mt. 6,50.  
Barca mitica, amata dai proprietari e ammirata dagli intenditori.

La descrizione della barca dalle riviste del settore.

Dal sito Bolina.it:

[http://www.bolina.it/nuovo\\_sito/schedebarca/schede.php?name=sunway21.htm](http://www.bolina.it/nuovo_sito/schedebarca/schede.php?name=sunway21.htm)

“ Un versatile cabinato adatto per la crociera lungo costa facilmente carrellabile e insommergibile. Pratico, carrellabile, semplice da condurre e da gestire il Sun Way 21 del cantiere Jeanneau, eletto in Francia “barca dell’anno” nel 1989, è un cabinato che senza troppe pretese mantiene quello che promette. Cioè di essere uno scafo divertente da utilizzare per piacevoli veleggiare lungo costa o campeggio nautico. Tra le sue caratteristiche, c’è l’insommergibilità, infatti è realizzato con un controstampo riempito di schiuma poliestere. Si può trovare nelle versioni a chiglia fissa o con deriva mobile, lo scafo comunque ha un pozzetto capiente e, per queste dimensioni, interni vivibili che offrono un cuccettone di prua, un quadrato con due divanetti (che si possono unire) e un cucinino. Generosa la superficie velica, che consente buone prestazioni. Prodotto fino al 1994 in circa 500 unità. ”

Dal sito solovela.net, uno special sui piccoli “grandi” velieri:

[http://www2.solovela.net/immagini/Mercato\\_dell'usato/04/SV25\\_Natanti.pdf](http://www2.solovela.net/immagini/Mercato_dell'usato/04/SV25_Natanti.pdf)

“ Ecco una piccolissima di casa Jeanneau. Sei metri e mezzo, un piccolo giocattolo, ma capace di divertire molti appassionati. Sembra impossibile che su di una barca di queste dimensioni si possano fare lunghe navigazioni, ma è proprio così. Barche così piccole hanno navigato per tutto il mediterraneo, non pochi sono stati gli appassionati che hanno visitato la Grecia e la Croazia partendo dall’Italia con il loro Sun Way. Ben costruita e molto semplice da gestire, è la barca ideale per un pubblico sportivo che non voglia impegnare grandi capitali per una vacanza da sogno. Sul mercato si trova intorno ai 10.000 € ”

lunghezza	m 6,50
larghezza	m 2,49
pescaggio	M 0,75 – 0,33

peso	kg 870
velatura	Mq 12,00
velocità	5,50 Nodi di crociera col motore da 6CV (possibile aumentare a 8-15CV)

## Caratteristiche e peculiarità.

A vela la barca è veloce e stabile, considerate le dimensioni, ma grazie alla chiglia mobile (extra rispetto al modello base), che si solleva utilizzando la manovella del winch, il pescaggio minimo è di soli 33cm. Questo consente di atterrare tranquillamente in spiaggia, di poter ormeggiare in porti dove perfino un gommone farebbe fatica, e non preoccuparsi mai dei fondali.

Barca semplice e maneggevole da condurre anche da una sola persona e, per esperienza personale, estremamente vivibile: ha consentito la vita a bordo di 3 persone "sportive" in rada per almeno 30 giorni, inclusi i pasti cucinati a bordo.

Imbarcazione ideale sia per ragazzi desiderosi di girare il mondo, sia per famiglie desiderose di fare piccole gite, un supporto per fare bei bagni e un po' di vela senza troppa fatica.

Totalmente inaffondabile: anche tagliata a pezzi, i singoli pezzi galleggerebbero. Facilmente carrellabile e disalberabile.

Eletta in Francia "Barca dell'Anno" nel 1989.

## Dotazioni di serie

- 4 posti letto comodi (io sono alto 1.85).
- volendo un letto matrimoniale "montabile" molto comodo.
- tavolo per 4/5 a discesa dal soffitto.
- cucinetta a gas ad un fuoco, anche estraibile per grigliate all'esterno.
- due dispense, una a portata di mano, l'altra molto spaziosa
- lavandino a pompa e scarico manuale (si solleva il lavandino e si svuota fuoribordo).
- WC chimico in un gavone.
- Enormi gavoni, sia all'esterno che all'interno
- avvolgifiocco
- lazy jack (facilita la messa a posto della randa)
- timone a barra, sollevabile tirando una cima
- 2 winch, tutte le manovre sono rimandate in pozzetto

## Dotazioni extra rispetto ai modelli base

- chiglia mobile, sollevabile a manovella
- tangone, spi perfetto, in tinta, e relative manovre
- impianto elettrico, con attacco 220v, batteria e caricabatteria
- luci in testa d'albero per navigazione notturna
- pompa di sentina elettrica (oltre a quella manuale)
- pilota automatico x timone a barra Autohelm e relativo attacco alla batteria
- 4 bitte rinforzate e sostituite da un artigiano (le originali erano in parte in vetroresina)

## Lo stato dell'imbarcazione

Lo scafo è perfetto, tirato a secco, ispezionato e trattato con antivegetativa ogni anno.

Il motore è funzionante, revisionato ogni anno, in buono stato.

Le parti più usurate sono la tappezzeria interna, in parte distaccata, che andrebbe quindi

reincollata al soffitto e le vele che andrebbero a mio avviso sostituite. La randa ha uno strappo che si potrebbe ricucire, ma oggettivamente (per usura generale) conviene comprarla nuova. I lavori posso farli fare io prima dell'acquisto, nel qual caso il prezzo salirebbe di un po'.

## Condizioni di vendita

L'imbarcazione è in vendita, davvero a malincuore, a causa dell'acquisto di un barca più grande per la famiglia. Per questo motivo viene venduta nello stato in cui si trova ad un prezzo estremamente interessante.

Se richiesto posso far eseguire lavori e consegnare la barca come da vostre richieste (vele nuove, miglioramenti), a preventivo. A richiesta posso fornire il contatto con l'artigiano/azienda che può fare i lavori.

## Alcune foto

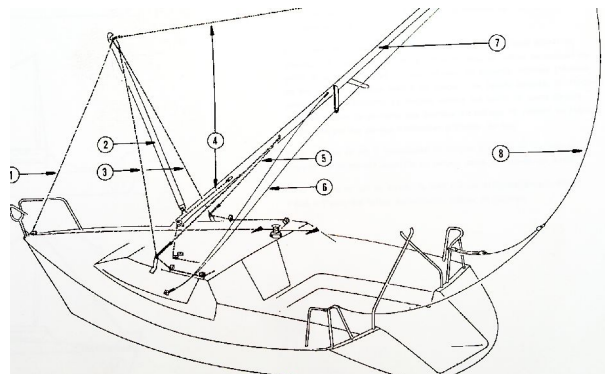





La cucinina e il lavello



La chiglia mobile

